

QUẠT HƯỚNG TRỰC APL - 2 - NoD

APL-2-NoD là dòng quạt hướng trục thân vuông, truyền động trực tiếp. Lưới bảo vệ phía trước và sau đảm bảo an toàn cho người sử dụng.

ƯU ĐIỂM

- ▶ **Lưu lượng lớn, áp suất thấp, độ ồn thấp.**
- ▶ **Tiết kiệm điện năng:** Hiệu suất cao, tiết kiệm chi phí điện năng khi sử dụng.
- ▶ **Kết cấu bền vững:** Vỏ quạt, guồng cánh được chế tạo bằng thép SS400 hoặc Inox, cắt bằng laser, chấn CNC công nghệ Thụy Sĩ, hàn công nghệ cao, guồng cánh được hiệu chỉnh bằng hệ thống cân bằng động điều khiển kỹ thuật số đảm bảo tính ổn định, vững chắc và tính thẩm mỹ cao.
- ▶ **Sử dụng động cơ mới 100% của các hãng nổi tiếng:** Việt Hung, Điện Cơ, Teco, ABB, Siemens, Att, Bonfiglioli,...
- ▶ **Thuận tiện lắp đặt, bảo dưỡng:** Kết cấu quạt đơn giản cho phép tháo lắp, lắp đặt dễ dàng ở nhiều không gian, bảo dưỡng thuận tiện.

ỨNG DỤNG

Quạt thường được sử dụng để thông gió, làm mát, hút khí thải, trao đổi không khí làm thông thoáng từ nhà xưởng, kho hàng đến trang trại chăn nuôi gia súc, gia cầm,...



BẢN VẼ KỸ THUẬT

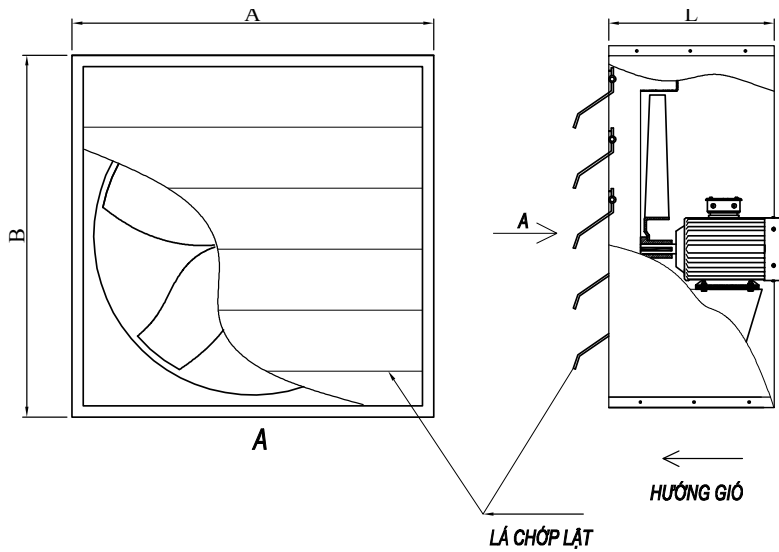

MODEL	Kích thước chi tiết vuông lưới (mm)				Kích thước chi tiết vuông chớp lật (mm)		
	Công suất (kW)	A	B	H	A	B	H
Động cơ 1 pha nhiều cấp độ đạt tiêu chuẩn RoHS							
APL-2 - 2D	0.04	300	300	200	N/A	N/A	N/A
APL-2 - 2.5D	0.06	350	350	200	N/A	N/A	N/A
APL-2 - 3D	0.09	400	400	200	N/A	N/A	N/A
APL-2 - 4D	0.15	500	500	230	500	500	320
APL-2 - 5D	0.15	600	600	230	600	600	320
APL-2 - 6D	0.18	700	700	250	700	700	320
Động cơ 3 pha, có cánh tản nhiệt; IP 55 chống nước, chống bụi							
APL-2 - 2.5D	0.06	350	350	200	N/A	N/A	N/A
APL-2 - 3D	0.09	400	400	200	400	400	280
APL-2 - 4D	0.12	500	500	230	500	500	320
	0.18	500	500	230	500	500	320
APL-2 - 5D	0.25	600	600	230	600	600	320
	0.37	600	600	230	600	600	320
APL-2 - 6D	0.75	700	700	250	700	700	320
	1.1	700	700	250	700	700	320
APL-2 - 7D	1.1	800	800	320	800	800	380
	1.5	800	800	320	800	800	380
APL-2 - 8D	2.2	950	950	410	950	950	450
	3	950	950	410	950	950	450
APL-2 - 10D	3	1150	1150	410	1150	1150	450
	7.5	1150	1150	410	1150	1150	450
APL-2 - 12D	5.5	1380	1380	500	1380	1380	620
	11	1380	1380	500	1380	1380	620



QUẠT HƯỚNG TRỰC

MODEL	Phi cánh	Công suất	Tốc độ	Lưu lượng	Áp suất	Điện áp	Trọng lượng
	(mm)	(kW)	(v/p)	(m3/h)	(Pa)	(V)	(Kg)
Động cơ 1 pha nhiều cấp độ đạt tiêu chuẩn RoHS							
APL-2 - 2D	200	0.04	4P	300 - 400	30 - 20	220	6
APL-2 - 2.5D	250	0.06	4P	400 - 800	30 - 20	220	9
APL-2 - 3D	300	0.09	4P	700 - 1200	40 - 20	220	10
APL - 2 - 3,5D	350	0.12	4P	1100 - 2000	50 - 30	220	
APL-2 - 4D	400	0.15	4P	2000 - 2500	60 - 40	220	19
APL-2 - 5D	500	0.15	4P	4000 - 5000	80 - 60	220	22
APL-2 - 6D	600	0.18	8P	5500 - 6000	60 - 40	220	23
Động cơ 3 pha, có cánh tản nhiệt; IP 55 chống nước, chống bụi							
APL- 2 - 2.5D	250	0.06	4P	1800 - 2500	40 - 20	380	8.5
APL-2- 3D	300	0.09	4P	2500- 3000	40 - 20	380	13
APL-2- 4D	400	0.12	4P	3500 - 4500	50 - 30	380	15
		0.18	4P	4500 - 4800	60 - 40	380	16
APL-2- 5D	500	0.25	4P	5000 - 5500	80 - 60	380	23
		0.37	4P	5800 - 7000	90 - 70	380	24
APL-2- 5,5D	550	0.55	4P	7500 - 9000	110 - 90	380	
APL- 2 - 6D	600	0.75	4P	9000 - 10000	120 - 100	380	34
		1.1	4P	11000 - 12000	150 - 120	380	38
APL- 2 - 7D	700	1.1	6P	12000 - 15000	140 -120	380	53
		1.5	4P	15000 - 18000	200 -250	380	56
APL- 2 - 8D	800	2.2	6P	20000 - 25000	120 -150	380	83
		3	4P	25000 - 28000	200 - 250	380	87
APL- 2- 10D	1000	3	6P	30000 - 35000	200 - 240	380	153
		7.5	4P	37000 - 42000	250 -300	380	169
APL- 2 - 12D	1200	5.5	6P	40000 - 45000	260 - 230	380	238
		11	4P	55000 - 60000	400 - 450	380	251

※ Các thông số có thể thay đổi phù hợp với yêu cầu của khách hàng