

# QUẠT LY TÂM CPL-3-NoD

## ĐẶC TRƯNG SẢN PHẨM

CPL-3-NoD là dòng quạt ly tâm cánh hở, truyền động trực tiếp. Cấu tạo cánh hở làm giảm lượng bụi bám trên cánh quạt, nâng cao độ bền cho quạt, phù hợp với những môi trường khắc nghiệt. Quạt được thiết kế hoàn toàn thuận lợi cho việc tháo lắp, bảo dưỡng và vệ sinh bụi khi cần thiết.

Công nghệ Sản xuất hiện đại: Cắt laser CNC Bystronic Thụy Sĩ, Chấn CNC Bystronic Thụy Sĩ, tiện CNC Doosan Hàn Quốc, Robot hàn tự động Daihen Nhật Bản, hệ thống cân bằng động cánh quạt điều khiển kỹ thuật số thế hệ mới nhất đảm bảo quạt chạy ổn định, không rung, hệ thống sơn tĩnh điện bảo vệ với nước sơn mịn, bền màu giúp gia tăng tính thẩm mỹ, nâng cao tuổi thọ.

Vật liệu chế tạo chắc chắn, bền vững: Thép SS400, thép hardox, Inox 304, 316, bọc composite, nhựa PP,...

Động cơ chất lượng tốt, độ bền cao: Việt Hưng (Việt Nam), Điện Cơ (Việt Nam), Teco (Đài Loan), ABB (Thụy điển), Simems (Đức), ATT (Singapore), Bonfi (Ý), Elektrim, HYOSUNG.....

## ỨNG DỤNG

Hút khí thải, các vị trí phát sinh bụi nhỏ và mịn như bụi mùn cưa, bụi mạt sắt phát sinh do đánh bóng kim loại, thường sử dụng lắp hút bụi sau lọc.

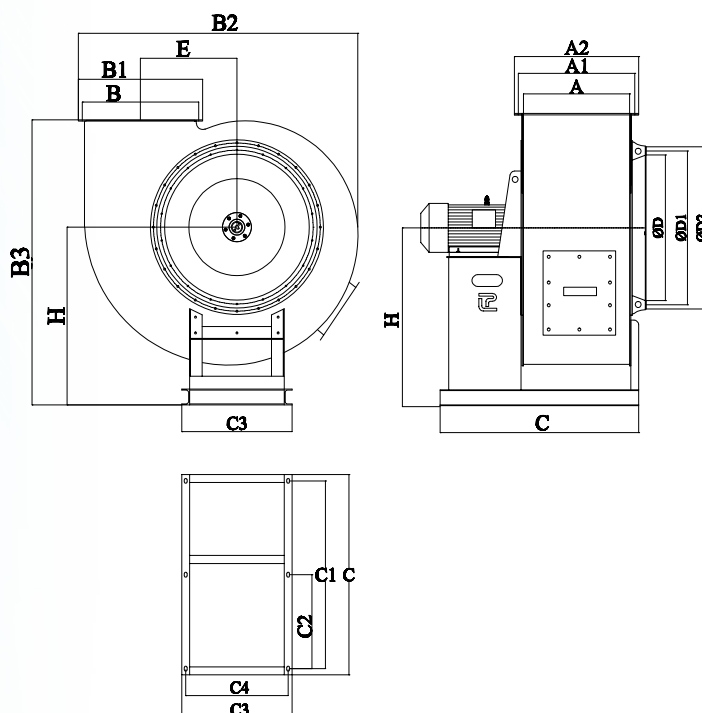
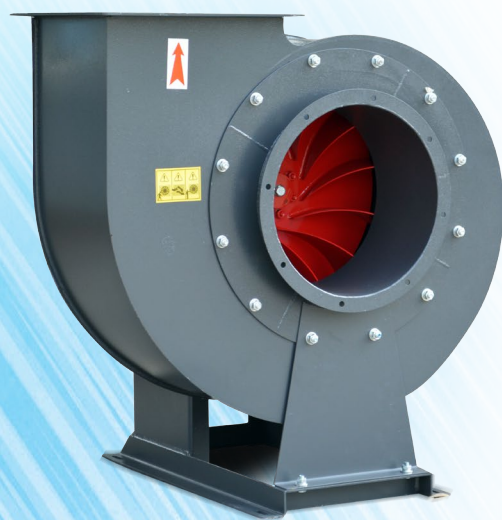

QUẠT LY TÂM

MODEL	Phi cánh	Công suất	Tốc độ	Điện áp	Lưu lượng	Áp suất	Trọng lượng
	(mm)	(KW)	(v/p)	(V)	(m3/h)	(Pa)	(Kg)
CPL-3-2,5D	250	0.25	4P	380	500 - 800	300-200	28
		0.75	2P	380	1200 - 1500	900-700	35
CPL-3-2,8D	280	0.37	4P	380	800 - 1200	400-300	37
		1.5	2P	380	1500 - 2000	1200-800	43
CPL-3-3,2D	320	0.55	4P	380	1000 - 1500	500 - 300	49
		3	2P	380	3000 - 3500	1500-1200	51
CPL-3-3,8D	380	0.75	4P	380	1500 - 2000	600-400	63
		5.5	2P	380	4000 - 4500	2200-1800	71
CPL-3-4D	400	0.55	4P	380	1500 - 2000	600-400	68
		2.2	4P	380	4500 - 5000	900-600	78
CPL-3-5D	500	2.2	4P	380	5000 - 6000	700 - 600	100
		5.5	4P	380	8000 - 12000	1500 - 1000	132
CPL-3-5,5D	550	7.5	4P	380	10000 - 14000	1600 - 1200	159
CPL-3-6,3D	630	5.5	4P	380	10000 - 12000	1200 - 1000	162
		15	4P	380	15000 - 20000	1800 - 1500	281
CPL-3-7D	700	18.5	4P	380	20000 - 25000	1900 - 1500	305
CPL-3-8D	800	30	4P	380	25000 - 30000	2200 - 1800	413
CPL-3-10D	1000	45	4P	380	40000 - 45000	2200 - 2000	815

(Ghi chú: Quạt đang chạy với tốc độ điện áp 380V có thể chuyển sang 220V có công suất tương đương. Tuy nhiên với điện áp 220V thì công suất cao nhất là 2,2 kW )

※ Các thông số có thể thay đổi phù hợp với yêu cầu của khách hàng

