

QUẠT LY TÂM CPL-5-NoD

ĐẶC TRƯNG SẢN PHẨM

CPL-5-NoD là dòng quạt ly tâm áp suất cao, cấu tạo cánh thẳng, truyền động trực tiếp. Quạt thường hoạt động với tốc độ rất cao (2950 v/p) nên được thiết kế với kết cấu chắc chắn, bền vững, độ bền cao.

Công nghệ Sản xuất hiện đại: Cắt laser CNC Bystronic Thụy Sĩ, Chấn CNC Bystronic Thụy Sĩ, tiện CNC Doosan Hàn Quốc, Robot hàn tự động Daihen Nhật Bản, hệ thống cân bằng động cánh quạt điều khiển kỹ thuật số thế hệ mới nhất đảm bảo quạt chạy ổn định, không rung, hệ thống sơn tĩnh điện bảo vệ với nước sơn mịn, bền màu giúp gia tăng tính thẩm mỹ, nâng cao tuổi thọ.

Vật liệu chế tạo chắc chắn, bền vững: Thép SS400, thép hardox, Inox 304, 316, bọc composite, nhựa PP,...

Động cơ chất lượng tốt, độ bền cao: Việt Hưng (Việt Nam), Điện Cơ (Việt Nam), Teco (Đài Loan), ABB (Thụy điển), Simems (Đức), ATT (Singapore), Bonfi (Ý), Elektrim, HYOSUNG.....

ỨNG DỤNG

Thổi máng khí động vận chuyển hạt rời theo đường ống trong ngành xi măng, thổi lò nấu thép, thổi cấp khí tươi phục vụ thi công hầm lò và ứng dụng cho các trường hợp yêu cầu áp suất cao, đường ống dài, trở lực lớn. Thiết kế theo đơn đặt hàng.

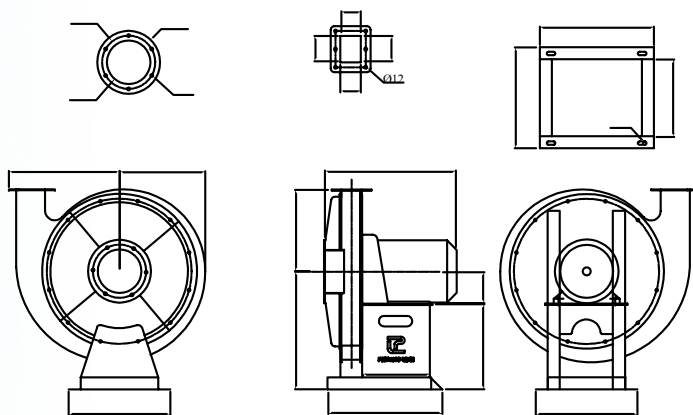

MODEL	Phi cánh	Công suất	Tốc độ	Điện áp	Lưu lượng	Áp suất	Trọng lượng
	(mm)	(KW)	(v/p)	(V)	(m3/h)	(Pa)	(Kg)
CPL-5-3,2D	320	0.75	2P	220/380	600 - 900	2300 - 1800	42
CPL-5-3,8D	380	1.1	2P	220/380	900 - 1000	2800 - 2500	57
CPL-5-4D	400	1.1	2P	220/380	900 - 1100	2700 - 2350	50
		1.5	2P	220/380	1500 - 1900	2350 - 1800	60
CPL-5-4,25D	425	2.2	2P	220/380	1600 - 1800	3200 - 2900	98
		3	2P	380	2000 - 2500	3300 - 2800	98
CPL-5-4,5D	450	1.5	2P	220/380	1000 - 1500	3500 - 2300	72
		3	2P	380	2600 - 3100	2700 - 2200	107
		4.5	2P	380	3500 - 4000	3200 - 2600	106
CPL-5-5D	500	2.2	2P	220/380	1700 - 2000	3000 - 2600	98
		3	2P	380	2100 - 2400	3300 - 2900	102
		4	2P	380	3500 - 4000	2700 - 2300	116
		5.5	2P	380	3200 - 3500	4000 - 3700	140
CPL-5-6D	600	7.5	2P	380	3500 - 5000	3500 - 3200	163
		11	2P	380	3600 - 4000	6800 - 6000	210
CPL-5-7D	700	11	2P	380	6500 - 8500	4000 - 3000	249
		15	2P	380	7500 - 9000	4700 - 3900	260
CPL-5-8D	800	15	2P	380	10000 - 13200	5500 - 3700	280
		22	2P	380	12500 - 14000	6150 - 5700	305

※ Các thông số có thể thay đổi phù hợp với yêu cầu của khách hàng

