

## QUẠT HƯỚNG TRỰC APL - 3 - NoD

APL-3-NoD là dòng quạt hướng trục thân tròn, cấu tạo nhiều lá cánh, có lá hướng dòng. Truyền động trực tiếp.

### ƯU ĐIỂM

- ▶ **Lưu lượng lớn, áp suất cao:** Đây là dòng quạt hướng trục kết cấu cánh đặc biệt, có lá hướng dòng để đảm bảo tăng áp suất của quạt.
- ▶ **Tiết kiệm điện năng:** Hiệu suất cao, tiết kiệm chi phí điện năng khi sử dụng.
- ▶ **Kết cấu bền vững:** Vỏ quạt, guồng cánh được chế tạo bằng thép SS400 hoặc Inox, cắt bằng laser, chấn CNC công nghệ Thụy Sĩ, hàn công nghệ cao, guồng cánh được hiệu chỉnh bằng hệ thống cân bằng động điều khiển kỹ thuật số đảm bảo tính ổn định, vững chắc và tính thẩm mỹ cao.
- ▶ **Sử dụng động cơ mới 100% của các hãng nổi tiếng:** Việt Hưng, Điện Cơ, Teco, ABB, Siemens, Att, Bonfiglioli,...
- ▶ **Thuận tiện lắp đặt, bảo dưỡng:** Kết cấu quạt đơn giản cho phép tháo lắp, lắp đặt dễ dàng ở nhiều không gian, bảo dưỡng thuận tiện.

### ỨNG DỤNG

Quạt thường được sử dụng để cấp khí tươi, hút khí thải, thông gió hầm lò, tàu biển, các công trình khai thác khoáng sản dưới lòng đất hoặc những nơi cần lực hút và lực đẩy lớn mà loại quạt thông thường không đáp ứng được.

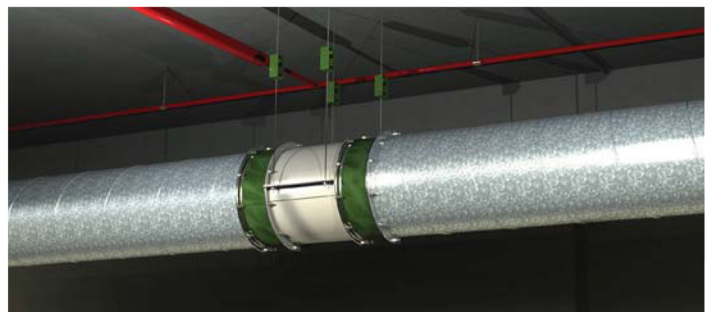

**BẢN VẼ KỸ THUẬT**

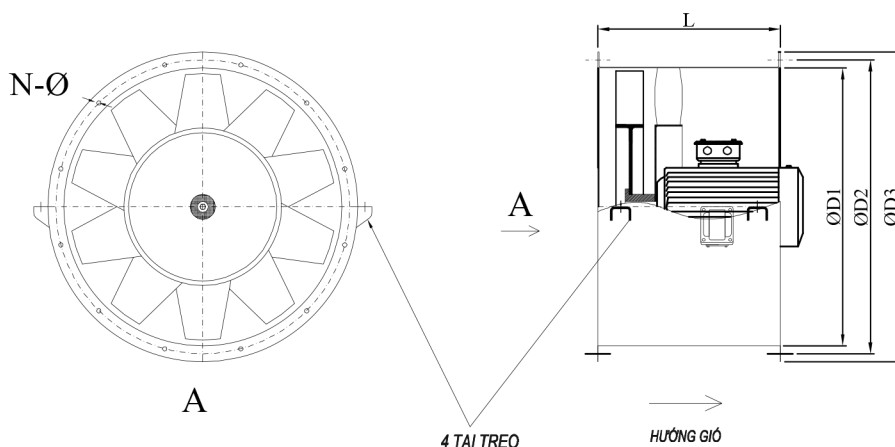

MODEL	Kích thước chi tiết (mm)										
	Công suất (kW)	ØD	ØD1	ØD2	L	H	C	C1	C2	C3	N-Ø
APL - 3 - 4D	0.75	410	440	470	350	280	498	458	410	310	8-Ø10
APL - 3 - 5D	1.1	510	545	580	400	335	598	558	460	340	12-Ø10
APL - 3 - 6D	1.5	610	645	680	400	390	698	658	460	340	12-Ø10
APL - 3 - 7D	2.2	710	745	780	500	450	818	768	580	440	12-Ø10
APL - 3 - 8D	3	810	845	880	500	500	918	868	580	460	12-Ø10
APL - 3 - 9D	4	915	960	1000	550	550	1025	975	640	530	12-Ø10
APL - 3 - 10D	7.5	1015	1070	1120	600	610	1125	1075	690	580	18-Ø12
APL - 3 - 12D	11	1210	1250	1290	750	710	1350	1290	860	710	18-Ø12

MODEL	Phi cánh	Công suất	Tốc độ	Lưu lượng	Áp suất	Điện áp	Trọng lượng
	(mm)	(kW)	(v/p)	(m3/h)	(Pa)	(V)	(Kg)
APL - 3 - 4D	400	0.75	4P	3000 - 4500	180-130	380	31
APL - 3 - 5D	500	1.1	4P	6000 - 8000	200- 150	380	38
APL - 3 - 6D	600	1.5	4P	8000 - 12000	250 - 200	380	57
APL - 3 - 7D	700	2.2	4P	10000 - 15000	350 - 300	380	85
APL - 3 - 8D	800	3	4P	15000 -20000	350 - 300	380	96
APL - 3 - 9D	900	4	4P	25000 - 35000	400 - 350	380	142
APL - 3 - 10D	1000	7.5	4P	30000 - 35000	450 - 350	380	151
APL - 3 - 12D	1200	11	4P	45000 - 55000	500 - 400	380	240

※ Các thông số có thể thay đổi phù hợp với yêu cầu của khách hàng

