

# QUẠT LY TÂM CPL-1-NoD

## ĐẶC TRƯNG SẢN PHẨM

CPL-1-NoD là dòng quạt ly tâm có lưu lượng lớn và áp suất thấp với cấu tạo cánh bản, động cơ lắp trực tiếp vào cánh quạt. Quạt được thiết kế chắc chắn với nhiều chi tiết được liên kết bằng bulon nên dễ dàng cho việc tháo lắp thay thế và bảo dưỡng.

Quạt được thiết kế đặc biệt có thể chịu được nhiệt độ cao mà không bị mài mòn.

Công nghệ Sản xuất hiện đại: Cắt laser CNC Bystronic Thụy Sĩ, Chấn CNC Bystronic Thụy Sĩ, tiện CNC Doosan Hàn Quốc, Robot hàn tự động Daihen Nhật Bản, hệ thống cân bằng động cánh quạt điều khiển kỹ thuật số thế hệ mới nhất đảm bảo quạt chạy ổn định, không rung, hệ thống sơn tĩnh điện bảo vệ với nước sơn mịn, bền màu giúp gia tăng tính thẩm mỹ, nâng cao tuổi thọ.

Vật liệu chế tạo chắc chắn, bền vững: Thép SS400, thép hardox, bọc composite, Inox 304, 316, nhựa PP,...

Động cơ chất lượng tốt, độ bền cao: Việt Hưng (Việt Nam), Điện Cơ (Việt Nam), Teco (Đài Loan), ABB (Thụy điển), Siemens (Đức), ATT (Singapore), Bonfi (Ý), Elektrim, HYOSUNG...

## ỨNG DỤNG

Thông gió, cấp khí tươi, hút khí thải cho các nhà máy tại các khu công nghiệp.

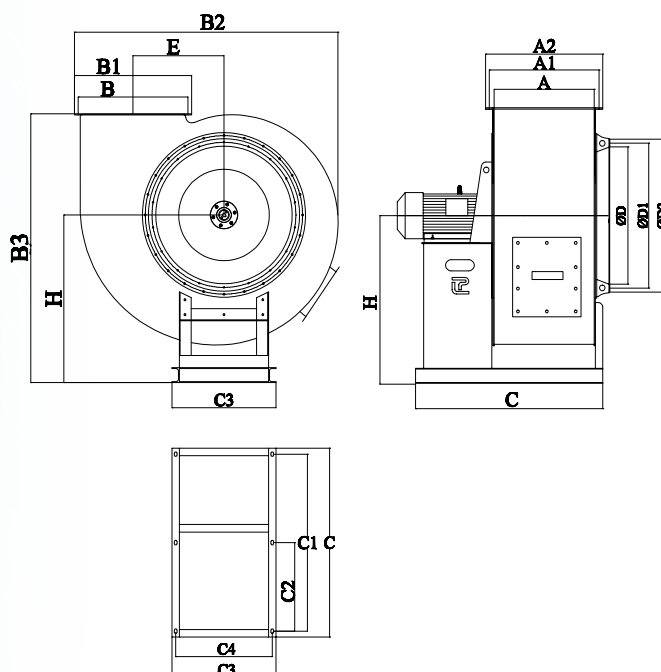
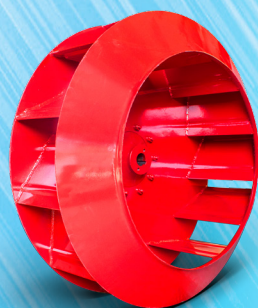

QUẠT LY TÂM

MODEL	Phi cánh	Công suất	Tốc độ	Điện áp	Lưu lượng	Áp suất	Trọng lượng
	(mm)	(KW)	(v/p)	(V)	(m3/h)	(Pa)	(Kg)
CPL-1-2,5D	250	0.25	4P	220/380	700-1000	280-160	32
		0.75	2P	220/380	1500-1800	1000-800	41
CPL-1-2,8D	280	0.37	4P	220/380	1000-1500	380-200	41
		1.5	2P	220/380	2500-2800	1200-900	50
CPL-1-3,2D	320	0.37	4P	220/380	1500-1800	450-300	37
		2.2	2P	220/380	2800-3200	1200-1000	59
CPL-1-3,8D	380	0.37	4P	220/380	2000-2500	400-300	57
		3	2P	380	3300-3800	1250-800	72
CPL-1-4D	400	0.37	6P	220/380	1500-1800	350-250	54
		0.75	4P	220/380	3500-4300	500-400	64
CPL-1-5D	500	1.1	6P	220/380	4000 - 6000	400-300	108
		2.2	4P	220/380	6700 - 8000	700-500	105
CPL-1-6,3D	630	2.2	6P	220/380	6300 -10000	600-400	183
		5.5	4P	380	10000-12000	800-600	201
		7.5	4P	380	12000-14000	1000-800	212
CPL-1-7D	700	4	6P	380	8000 - 14000	800-600	262
		7.5	4P	380	14000 - 17000	1200-1000	253
CPL-1-8D	800	4	8P	380	12000 - 16000	600-400	368
		7.5	6P	380	14000-20000	1000-600	403
		11	4P	380	18000 - 23000	1450 - 1200	408
		15	4P	380	20000-25000	1700-1400	403
CPL-1-10D	1000	11	8P	380	22000-29000	900-600	625
		15	6P	380	26000-36000	1300-800	684

※ Các thông số có thể thay đổi phù hợp với yêu cầu của khách hàng

